

Besturing van de deur AS 1

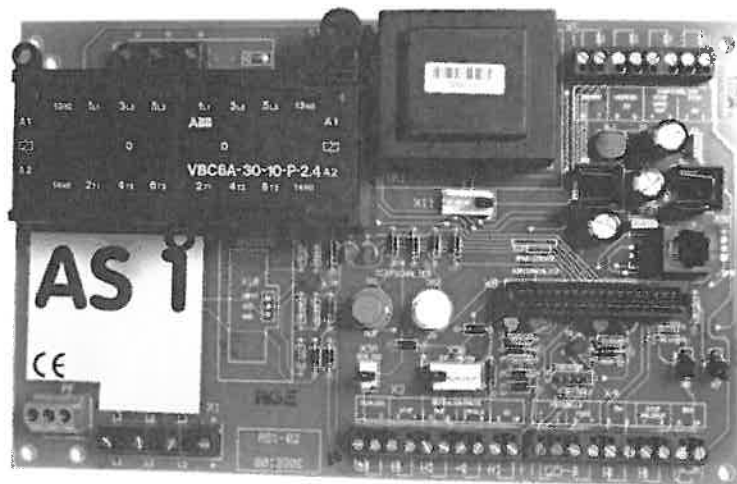

RICHTLIJNEN

voor automatisch bediende ramen, deuren en poorten, ZH 1/494 editie april 1989

Neem voor het aansluiten a.u.b. bovenstaande richtlijnen in acht!!

Hieronder volgen enkele belangrijke beknopte samenvattingen:

- 4.7.2 Op afstand bestuurde deuren en poorten dienen in de nabijheid van de vleugels tenminste één goed zichtbare en gemakkelijk toegankelijke veiligheidsuit-schakeling te hebben, waarmee bij gevaar de vleugelbeweging tot stilstand kan worden gebracht.
- 4.12.1 Vensters, deuren en poorten met elektrische aandrijving dienen een hoofdschakelaar of stekker te hebben, waarmee ze meerpolig uitgeschakeld kunnen worden. Het is zinvol, om ieder raam, iedere deur en iedere poort met een eigen hoofdschakelaar uit te rusten.
- 4.12.2 De hoofdschakelaar dient tegen abusievelijk en onbevoegd inschakelen beveiligd te worden.
- 4.12.3 Bij aansluiting van de elektrische aandrijving via insteekvoorzieningen kan van de hoofdschakelaar worden afgezien, voor zover de insteekvoorzieningen volgens de algemeen erkende regels van de techniek voor het schakelen mogen worden gebruikt.
- 5.2. Voor aanvang van de onderhoudswerkzaamheden moet de aandrijving van ramen, deuren en poorten worden uitgeschakeld en tegen abusievelijk en onbevoegd inschakelen worden beveiligd. Het proefdraaien (controle van de functies) is hiervan uitgezonderd.
Zie hiervoor 4.12.1.
- 5.3. Het onderhoud van automatisch bediende ramen, deuren en poorten mag alleen uitgevoerd worden door iemand, die daartoe opdracht heeft gekregen van de aannemer en bekend is met de betreffende onderhoudswerkzaamheden.

**De besturing AS 1 is ontwikkeld voor het gebruik van poort-installaties.
In de basisversie is ze berekend voor het dodemansbedrijf.
Door het inpluggen van insteek -modules kan ze individueel uitgebreid worden.**

VEILIGHEIDSINSTRUKTIES

- ➔ De in uw land geldende richtlijnen en voorschriften voor het ingebruik nemen van de bekrachtigde poortinstallatie dienen in acht genomen te worden.
- ➔ Sluit u de besturing AS 1 alleen aan, als u een electricien bent of als u een opleiding gehad hebt inzake deze besturingen.
- ➔ De veiligheidsmaatregelen dienen in acht genomen te worden!
- ➔ Bij elektrische werkzaamheden, dient de installatie spanningsvrij te zijn.
- ➔ Dodemansbedrijf zijn alleen toelaatbaar indien de installatie van de instruktie-modules ingezien kan worden.



Wanneer u de veiligheidsinstructies niet in acht neemt, bent u verantwoordelijk voor de daaruit voortvloeiende persoonlijke- en materiële schade.

AANSLUITING AAN HET NET

- ➔ Bij vaste aansluiting dient een universele hoofdschakelaar te worden gebruikt.
- ➔ Bij draaistroomaansluiting slechts 3-voudige blokcontrole-automaten (10A) gebruiken.
- ➔ Let u erop, dat de netspanning overeenstemt met de opgave op het typeplaatje.
- ➔ Let u erop, dat het stopcontact een rechtsdraaiend draalstroomveld heeft.

BODEMPLATINE AS 1

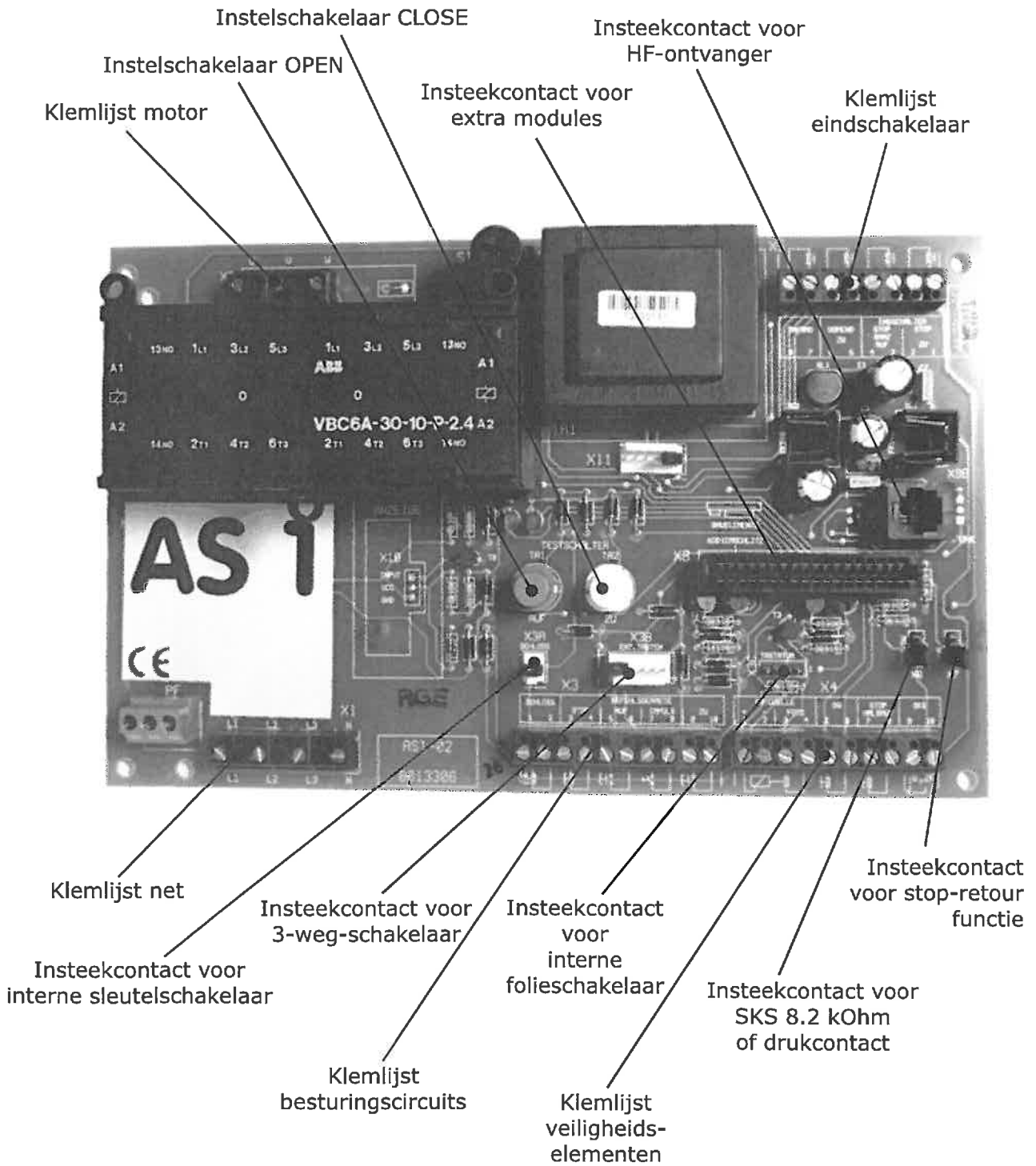

SCHAKELPLAN AS 1

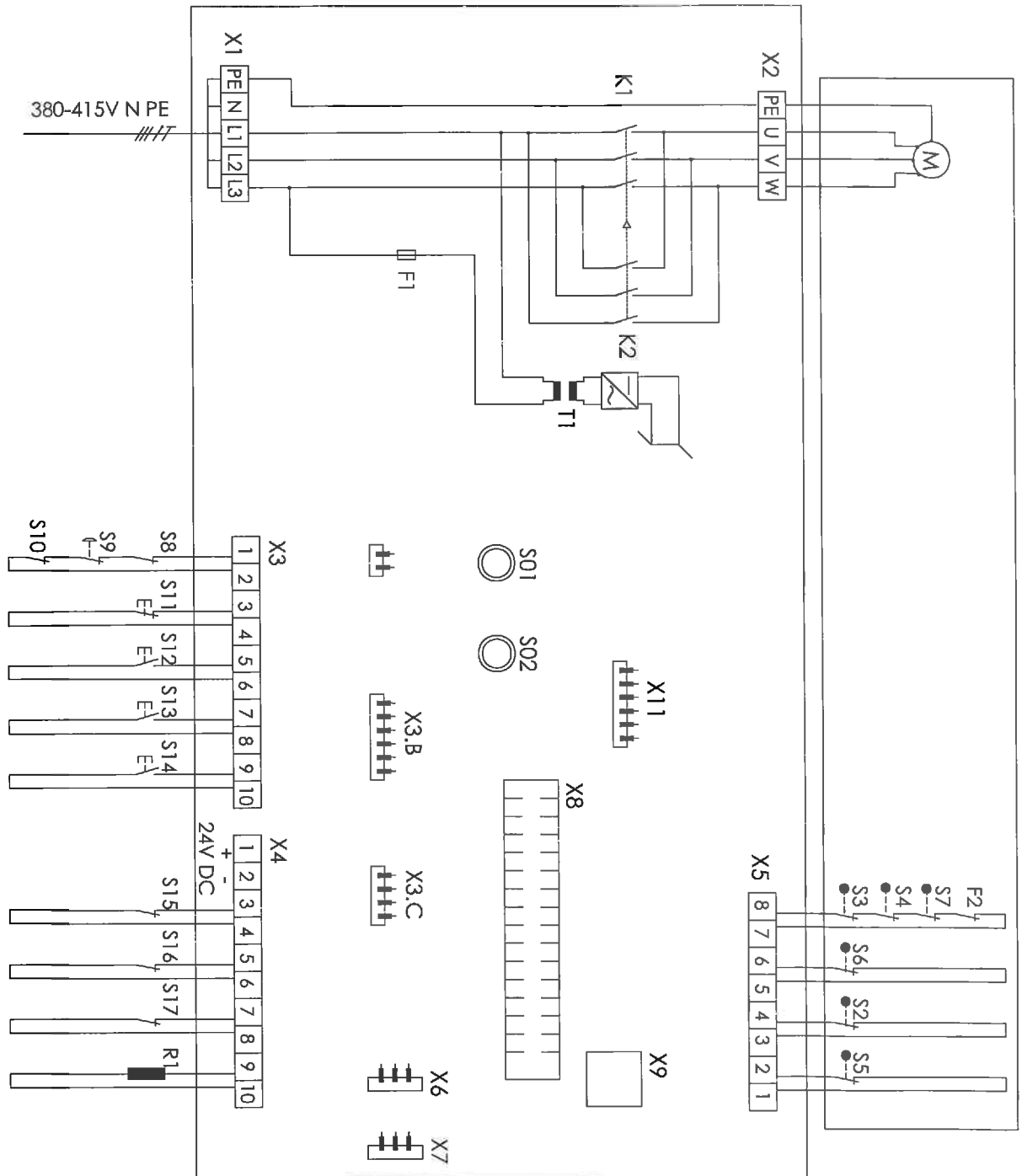

LEGENDE DICTM SCHALTPLAN AS 1

F1	beveiliging 100 mA
F2	thermobescherming motor
K1	veiligheidsschakelaar DICHT
K2	veiligheidsschakelaar OPEN
M1	motor
R1	sluitkantbeveiliging 8.2 kOhm
S01	instelcontact OPEN
S02	instelcontact DICHT
S1	nevenschakelaar OPEN
S2	nevenschakelaar OPEN (verbreekcontact)
S3	veiligheidseindschakelaar OPEN (verbreekcontact)
S4	veiligheidseindschakelaar DICHT (verbreekcontact)
S5	eindschakelaar DICHT (verbreekcontact)
S6	nevenschakelaar DICHT
S7	veiligheidsschakelaar voor bediening met de hand bij nood (verbreekcontact)
S8	slapkabelschakelaar (verbreekcontact)
S9	nood-uit (verbreekcontact)
S10	loopdeurschakelaar (verbreekcontact)
S11	schakelaar STOP (verbreekcontact)
S12	schakelaar OPEN (maakcontact)
S13	schakelaar OPEN (maakcontact)
S14	schakelaar DICHT (maakcontact)
S15	doorgang foto-cel (verbreekcontact)
S16	drukcontactschakelaar (verbreekcontact)
S17	eindschakelaar HALF OPEN
T1	transformator
X1	klemlijst netaansluiting
X2	klemlijst motor
X3	klemlijst besturingscircuits
X3.A	insteekcontact voor de interne sleutelschakelaar
X3.B	insteekcontact voor de interne 3-weg-schakelaar
X3.C	insteekcontact voor interne folieschakelaars
X4	klemlijst voor veiligheidselementen
X5	klemlijst eindschakelaars
X6	insteekcontact voor SKS 8.2 kOhm of drukcontact
X7	insteekcontact voor stop-retour functie
X8	insteekcontact voor extra modules
X9	insteekcontact voor HF-ontvanger
X11	insteekcontact voor Rem Relais

Alle verbreekcontacten moeten overbrugd worden, indien ze niet gebruikt worden.

GEDETAILLEERD SCHAKELPLAN / DE VOORBEELDEN VAN DE VERBINDING

Contactstrips, Instructiemodules en veiligheidselementen

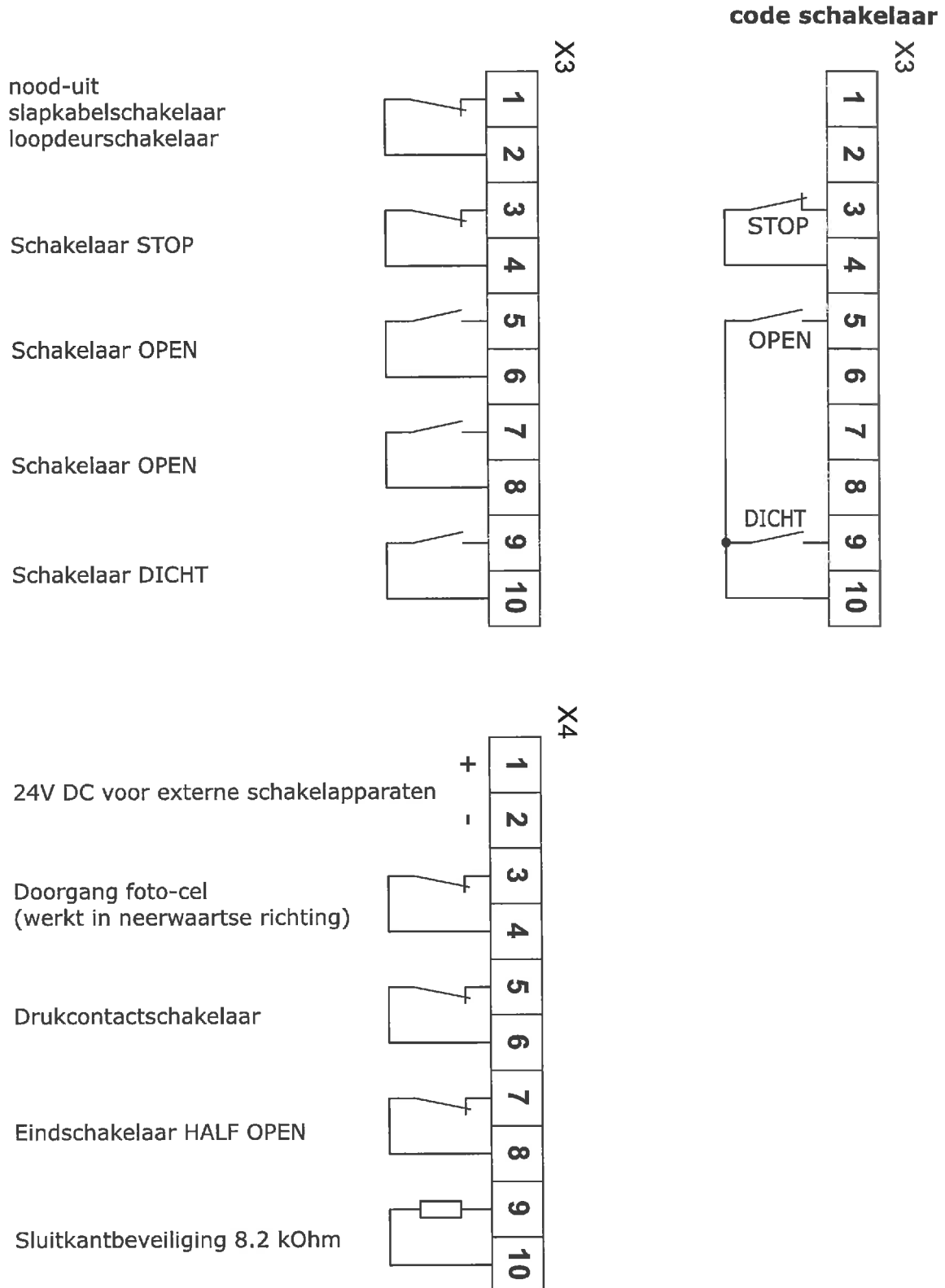

VERGREDELING OPEN

Voor de functie vergrendeling OPEN wordt de printplaat **ASO 1** in het insteekcontact **X8** voor extra modules gedraaid gestoken.



OPSPORING VAN STORINGEN

STORING	MOGELIJKE OORZAAK	VERHELPEN
Aandrijving loopt niet	Geen bedrijfsspanning	Controleren of de netspanning overeenkomt met het typeplaatje.
	Thermisch contact is geopend	Motor laten afkoelen.
	Veiligheidseindschakelaar in werking	Instelling van de eindschakelaars controleren. Draairichting van de aandrijving controleren.
	Besturingsbeveiliging defekt	Externe apparaten controleren op kortsluiting. Besturingsbeveiliging controleren 100mA
Aandrijving bromt	Externe veiligheidsvoorziening heeft gereageerd	Controleer of externe apparaten die vanaf klem X6.7/8 zijn aangesloten doorgang hebben.
	2 fasenloop	Netspanning controleren.
Aandrijving gaat in vergrendeling niet neerwaarts (bij deuren met een sluitkantbeveiliging)	Deur gaat te stroef	Deur controleren.
	Sluitkantbeveiliging defekt	Sluitkantbeveiliging controleren.
	Doorgang foto-cel defekt	Doorgang foto-cel controleren.

TOEBEHOREN BIJ PLATINE AS 1

De deurbesturing AS 1 kan men door het insteken van verschillende modules uitbreiden.

ASO 3 v60

- Module voor het aansluiten van een drukcontact of een SKS 8.2 kOhm (naar keuze STOP of STOP/OPEN)
- Module voor automatische reramp

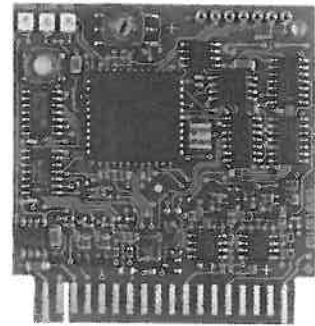

HF - Ontvangstgedeelte

voor radiografische verbinding 433 Mhz
 (Functie OMHOOG/STOP/DICHT)
 (Alleen in verband met platine ASO 13,15,16,17)



1-Kanaal-Handzender

voor radiografische verbinding 433 Mhz



